

SCHEDA **PRODOTTO**

Forbice tagliacavi

N° Mod.: F1-NEON

Data: 15.01.26

intercable

TECNOLOGIA È LA NOSTRA PASSIONE

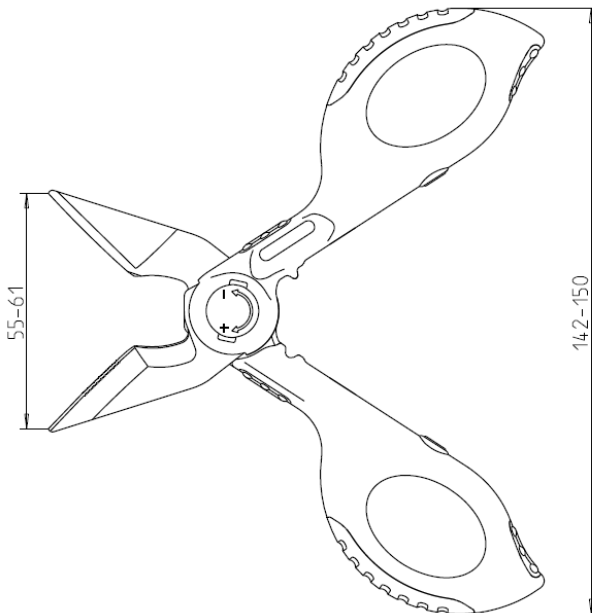

IMPIEGO

Per tagliare e spellare fili e cavetti in rame o alluminio (CuAL only). Matrice per crimpare tubetti terminali (0,5 – 4 mm²). Attenzione! Non idoneo per lavori sotto tensione.

MATERIALI

Lame di acciaio inossidabile, secondo UNI EN 10020. Manici rivestiti di resina antiurto, colore fluorescente. Seconda componente in materiale morbido, colore nero. Dado e vite di acciaio bonificato. Tappi copricerniera in resina antiurto, colore nero e bianco

CARATTERISTICHE TECNICHE

Una lama provvista di microdentatura per evitare lo scivolamento del cavo in fase di taglio. Altissima capacità di taglio per fili fini (0,5-6mm²). Fino 50% risparmio di forza con il tagliacavi integrato (fino a 35mm²). Perno con possibilità di regolazione, protetto con tappo anti-allentamento. Manico ergonomico con tecnologia bicomponente. Punto di battuta in materiale morbido, per ammortizzare la chiusura.

